

2022年度

第48回 北海道（U12）ミニバスケットボール大会

代表者会議

2022年12月25日（日）
Zoomミーティングにて配信

HBA U12 GOALS
北海道バスケットボール協会U12部会

この会議では・・・

1. チーム配付文書に沿って、大会運営にかかわるお願いについて説明をさせていただきます。
2. 質問につきましては、会議終了後に時間を設けさせていただきます。

本大会について

1. 男女各32チーム、合計64チームの参加で行います。
2. トーナメント方式で開催します。
3. 1回戦敗退の場合は、敗者戦1試合を保障いたします。
4. 4Q終了時、同点の場合は、全試合において、延長戦を行います。
延長戦の方式は、規則通り行っていきます。

安心・安全な大会開催のためにご協力ください！

出場チーム配付文書

- ①感染症対策ガイドライン
- ②感染症対策徹底のお願い
- ③健康チェックシート（1月13日提出用）
健康チェックシート（1月14・15日提出用）
- ④利用者名簿
- ⑤1月13日、1月14日のチームの動きについて
- ⑥1月15日のチームの動きについて
- ⑦江別会場動線図
- ⑧千歳会場動線図
- ⑨恵庭会場動線図
- ⑩駐車場案内図（千歳・恵庭・江別）
- ⑪参加同意書について
- ⑫メンバー変更用紙（やむを得ず変更のある場合のみ）
- ⑬サポーターズカード作成に関するお願い
- ⑭駐車証に関するお願い
- ⑮スタメンチェックシート
- ⑯大会に向けて準備していただくもの
- ⑰HTB 放映用チームアンケート用紙【後日配信予定】

チームの動き

第48回北海道（U12）ミニバスケットボール大会

チームの動き一覧表

時間軸に沿って、チームの動きが示されています。

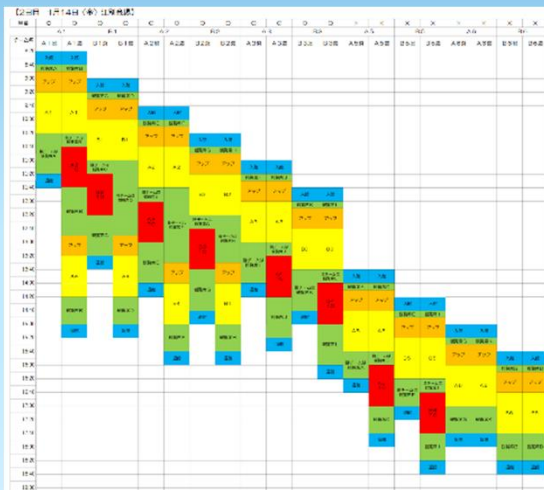

チーム指示書

自チームの動きが、明確に分かるようになっています。

チーム名	<input type="text"/>	登録番号	山形	A118
1月	14日	大会	2	日目
※チームの動きについてまとめています。各チームで指導者の責任のもと、時間をずらして行なっていただくようお祈りいたします。				
入館時間	8時 20分	～	8時 40分	
使用する観覧席	A			
アップ開始時刻	8時 50分	～		
試合開始時刻	9時 20分	～	A	コート
【離れた場所】				
使用する観覧席	A			
退館時間	11時 20分	～		
	11時 40分			
【離れた場所】				
使用する観覧席	B			
TO	10時 40分	～	A	コート
使用する観覧席	B			
※観覧席				
アップ開始時刻	12時 50分	～		
試合開始時刻	13時 20分	～		
使用する観覧席	B			
退館時間	15時 00分	～		
	15時 20分			

各日の具体的な動きについて

提出物の確認、会場内でのお願いなどが書かれています。15日は動きが変わります。

13日、14日の動き

第48回北海道（U12）ミニバスケットボール大会

1月13日、14日の動きについて

HBA_U12部会

全会場に共通している事項をまとめました。ご自分のチームの時間を確認しながら、以下に沿って感染対策をしながらチームとしてまとめて動いていただきたいと思います。なお、**具体的に各チームの時間が入った資料を、後日配信したいと考えています。**

<大まかな動き> ☆具体的な時刻については、別紙で確認してください。

会場の密を避けるため、**2コートの開始時刻をずらしています**

試合開始時刻の1時間前から受付開始（20分間）

試合開始時刻の30分前からアップ場所の使用可能

試合終了後1時間（昼食可のときは1時間20分）までに退館（試合は1時間と見込んでいます）

※観覧席でのみ昼食可。（指定された時間のみとする。）

※他のチームの試合を観覧することは原則不可

<入館時>

○車の台数は指導者も含め5台とします。チームで作成した**駐車証を見える所に置いてください。**

○来館者は全員（保護者も）**上靴と外靴入れを持参**してください。館内の下置き場やスリッパは使用できません。

○受付開始時刻（試合開始時刻の1時間前）より随時受付・入館していただきます。外での待機となりますので、防寒対策をお願いします。

○入館できるのは、**スタッフ4名以内、プレイヤー15名以内、運営協力者20名以内（小学生以上と未就学児は数に含まない）**です。全員の検温を行います。**37.5度以上の発熱のあった者とその家族は入館できません。**

○受付時に以下のものを提出していただきます。**感染防止対策に関わる提出物に不備がある場合には入館することができません。**

・**入館者全員分の健康チェックシート（プレイヤー用に印鑑のないものは不可）**
チェックシートは、**1月13日提出用、1月14・15日提出用があります。試合当日の書式に合わせて提出してください。**

※**1月14、15日に初めて本大会会場に来館される方は、1月13日用を提出してください。**

・参加同意書（1月13日の受付時に提出）

・プログラム追加注文分の代金（1月13日の受付時に提出）

・大会参加料（1月13日の受付時に提出）

・インテグリティ宣誓文確認書（1月13日の受付時に提出）

・利用者名簿

・**コーチライセンスの確認を行いますので、チームスタッフの方々は、全日、受付時にコーチライセンス証をご提示ください。試合中は首からぶら下げて確認できるようにしてください。**

○指定された観覧席へ移動し、荷物を置いてください。

<試合前>

○アップ場所は試合開始時刻の30分前から使用可能です。指定された場所で行ってください。

○アップ中はマスクを着用しなくてもよいですが、**会話等の発声は必要最小限**でお願いします。

○アップ時のボールの使用はできません。

○前の試合終了後、コートが準備ができたなら、プレイヤー（試合に必要なものと着替えを持って）、指導者、保護者はアリーナへ移動してください。その際は、**プレイヤーもマスクを着用**してください。

○タオル、水筒などの試合に必要なものは袋等に入れて、**床やベンチに直接置かない**ようにしてください。

<試合後>

○指導者の責任のもと、**ベンチ・観覧場所の消毒、手指の消毒**を行ってください。（消毒液はチームで用意します。）

○**指定された場所で更衣**を行い、終わり次第、速やかに観覧席へ移動してください。

○更衣場所の人数は会場によって異なりますので、掲示物で確認して行ってください。

○昼食が認められたチームのみ、指定された観覧席でとることが可能です。外注弁当の場合、業者を入館させることはできないので、体育館の外で弁当の受け取りなどを行ってください。また、弁当容器の回収についても、同様をお願いします。体育館に置きっぱなしにならないよう、確実に受け渡しを行ってください。

○**観覧席等、チームで利用した場所の消毒**を行ってください。（消毒液はチームで用意します。）

○試合終了後1時間までに退館してください。（時間内であれば観覧席でのミーティング可）

※お願い※

何らかの理由で棄権チームがあり試合が組めなくなった場合、1回戦で敗退したチームからエキシビジョンマッチとして試合をお願いする場合があります。その際にはご協力をお願いいたします。また、どうしてもエキシビジョンマッチとしても試合が組めないこともあり得ますことをご了承ください。

15日の動き

第48回北海道(U12)ミニバスケットボール大会

1月15日の動きについて

HBA_U12部会

1月15日は準決勝・決勝が行われます。会場は恵庭市総合体育館になります。13日・14日とは異なるところがありますので、以下でご確認ください。

<大まかな動き> ☆具体的な時刻については、別紙で確認してください。

決勝戦に公平を期すため、準決勝は同時刻で行います

試合開始時刻の1時間前に受付開始

試合開始時刻の45分前からアップ場所の使用可能

退館時刻は別紙で確認

※観覧席でのみ昼食可

※1月15日に試合があるチームのみ、決勝戦の観覧可

<入館時>

○車の台数は指導者を含め5台とします。チームで作成した駐車証を見えるところに置いてください。

○来館者は全員(運営協力者も)上靴と外靴入れを持参してください。館内の下置き場やスリッパは使用できません。

○受付開始時刻(試合開始時刻の1時間前)より随時受付・入館していただけます。外での待機となりますので、防寒対策をお願いします。

○入館できるのは、スタッフ4名以内、プレイヤー15名以内、運営協力者20名以内(小学生以上と未就学児は数に含まない)です。全員の検温を行います。37.5度以上の発熱のあった者とその家族は入館できません。

○受付時に以下のものを提出していただけます。感染防止対策に関わる提出物に不備がある場合には入館することができません。

・入館者全員分の健康チェックシート(プレイヤー用に印鑑のないものは不可)

※1月15日提出用を提出してください。

※1月15日に初めて本大会会場に来館される方は、1月13日用を提出してください。

・利用者名簿

・コーチライセンスの確認を行いますので、チームスタッフの方々は、受付時にコーチライセンス証をご提示ください。試合中は首からぶら下げて確認できるようにしてください。

○指定された観覧席へ移動し、荷物を置いてください。

<準決勝試合前>

○アップ場所は試合開始時刻の45分前から使用可能です。指定された場所で行ってください。

○アップ中はマスクを着用しなくてもよいですが、会話等の発声は必要最小限をお願いします。

○アップ時のボールの使用はできません。

○前の試合終了後、コート準備ができれば、プレイヤー(試合に必要なものと着替えを持って)、指導者、保護者はアリーナへ移動してください。その際は、プレイヤーもマスクを着用してください。

○タオル、水筒などの試合に必要なものは袋等に入れて、床やベンチに直接置かないようにしてください。

<準決勝試合後>

○指導者の責任のもと、ベンチ・観覧場所の消毒、手指の消毒を行ってください。(消毒液はチームで用意いたします。)

○準決勝で敗退したチームの3位表彰は、試合終了後、そのままコートで行いますので、役員の指示に従ってください。

○指定された場所で更衣を行い、終わり次第、速やかに観覧席へ移動してください。

○準決勝で敗退したチームは指定された観覧席から決勝戦を観戦することができます。

○指定された観覧席で昼食をとることは可能です。外注弁当の場合、業者を入館させることはできないので、体育館の外で弁当の受け取りなどを行ってください。また、弁当容器の回収についても、同様をお願いします。体育館に置きっぱなしにならないよう、確実に受け渡しを行ってください。

○退館時刻を守って退館してください。退館前に観覧席等、チームで利用した場所の消毒、ゴミの後片付けの確認を行ってください。(消毒液はチームで用意いたします。)

<決勝試合前>

※準決勝試合前と同様です。

<決勝試合後>

○女子の決勝終了後、閉会式を行います。男子女子決勝に残った4チームはアリーナに移動してください。

○閉会式はマスク着用で参加をお願いします。

○閉会式終了後、観覧席に戻り、退館時刻を守って退館してください。退館前に観覧席等、チームで利用した場所の消毒を行ってください。(消毒液はチームで用意いたします。)

動線図・観覧席

会場ごとに、人の動きを指定させていただいています。

観覧席が指定されています。

駐車場図面

各チーム5台（指導者分を含む）までを厳守してください。

会場ごとに、注意事項を守ってください。

動線図

江別市民体育館1階

第48回北海道（U12）ミニバスケットボール大会

江別市民体育館 1階見取図

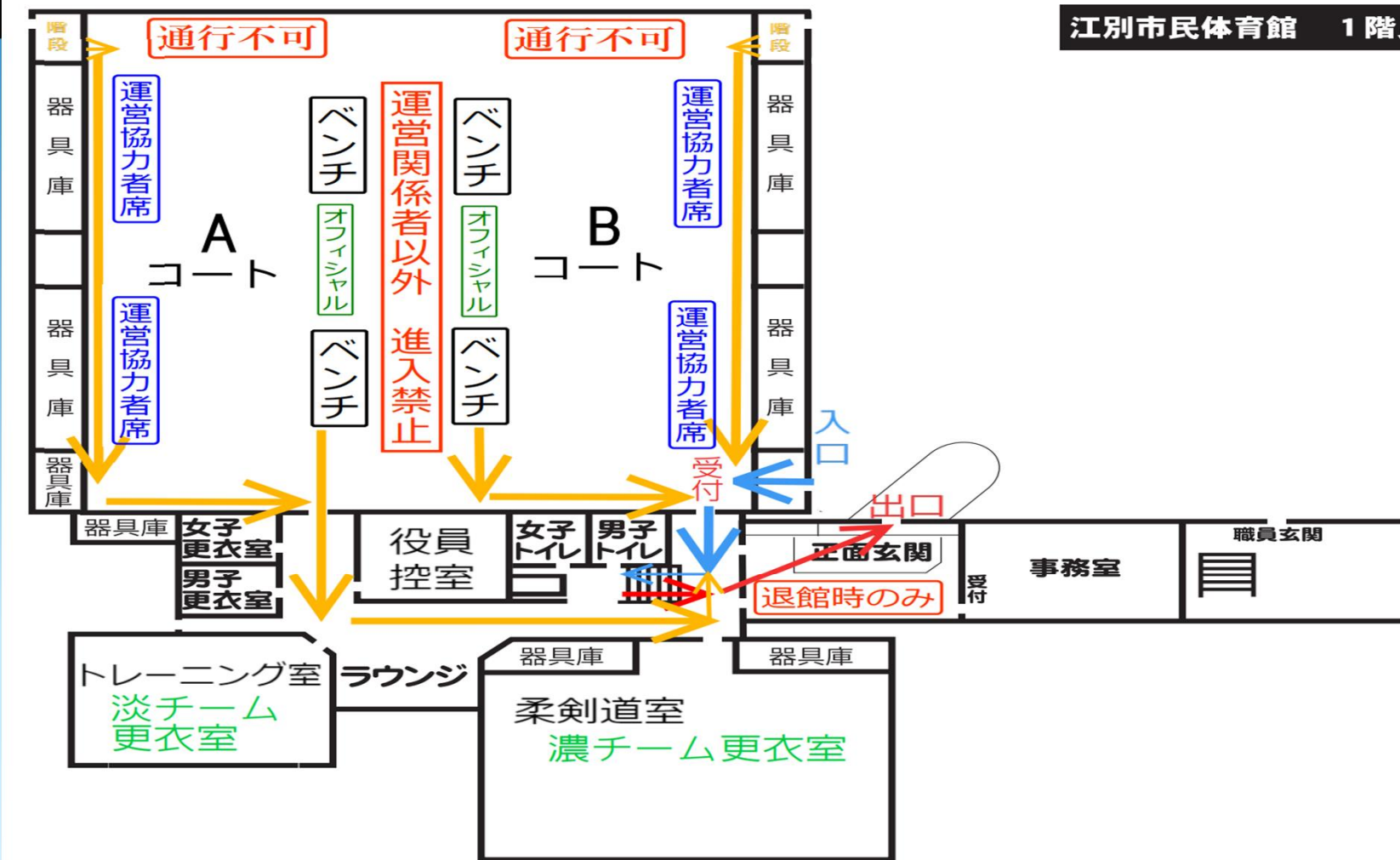

動線図

江別市民体育館2階

第48回北海道 (U12) ミニバスケットボール大会

コートへの移動は青矢印に沿って
こちらの階段を利用してください

コートへの移動は青矢印に沿って
こちらの階段を利用してください

江別市民体育館 2階見取図

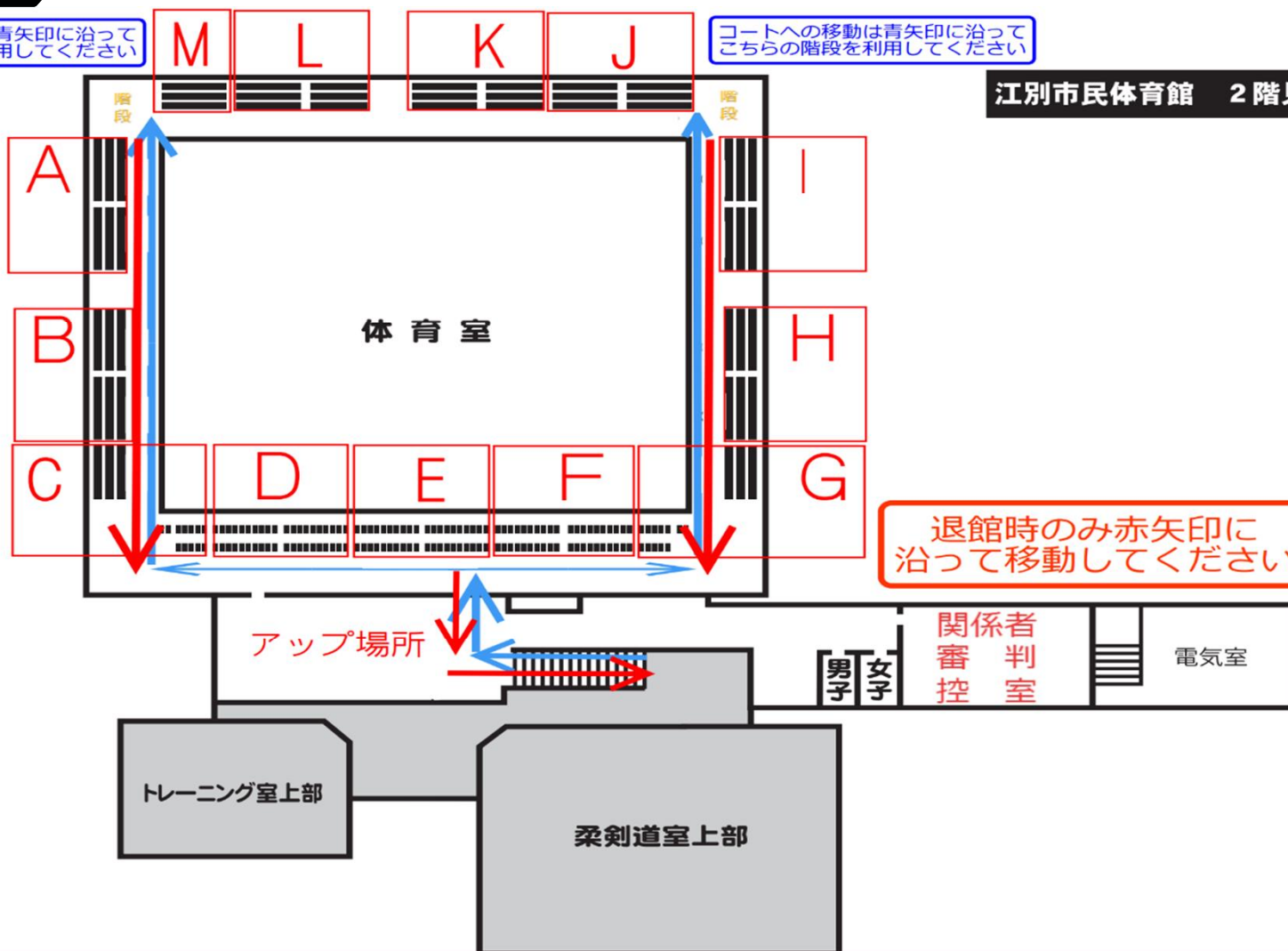

江別会場駐車場

江別市役所にも駐車場を準備していただくことになっています。

<お願い>

江別会場にて試合の予定があるチームは、江別市役所の特設駐車場を利用する予定の有無を事前にご連絡ください。（自家用車・バス）

明日「江別市役所駐車場の利用予定台数調査」を配信いたします。

現時点で結構ですので、利用する予定台数を記入の上、以下の送付先まで返送願います。

送付先…hokkaidominibas@hotmail.com（担当…柳澤）

送付期限…12月30日（金）まで

※提出後、若干の変更があっても構いません。

バスの駐車が変更になる場合は、ご連絡ください。

動線図

ダイナックスアリーナ1階

第48回北海道 (U12) ミニバスケットボール大会

更衣を行う場合は、1階
幼児室又は2階会議室を
ご利用ください。

- ・アリーナ
- ・トレーニング室
- ・幼児室
- ・更衣室
- ・トイレ

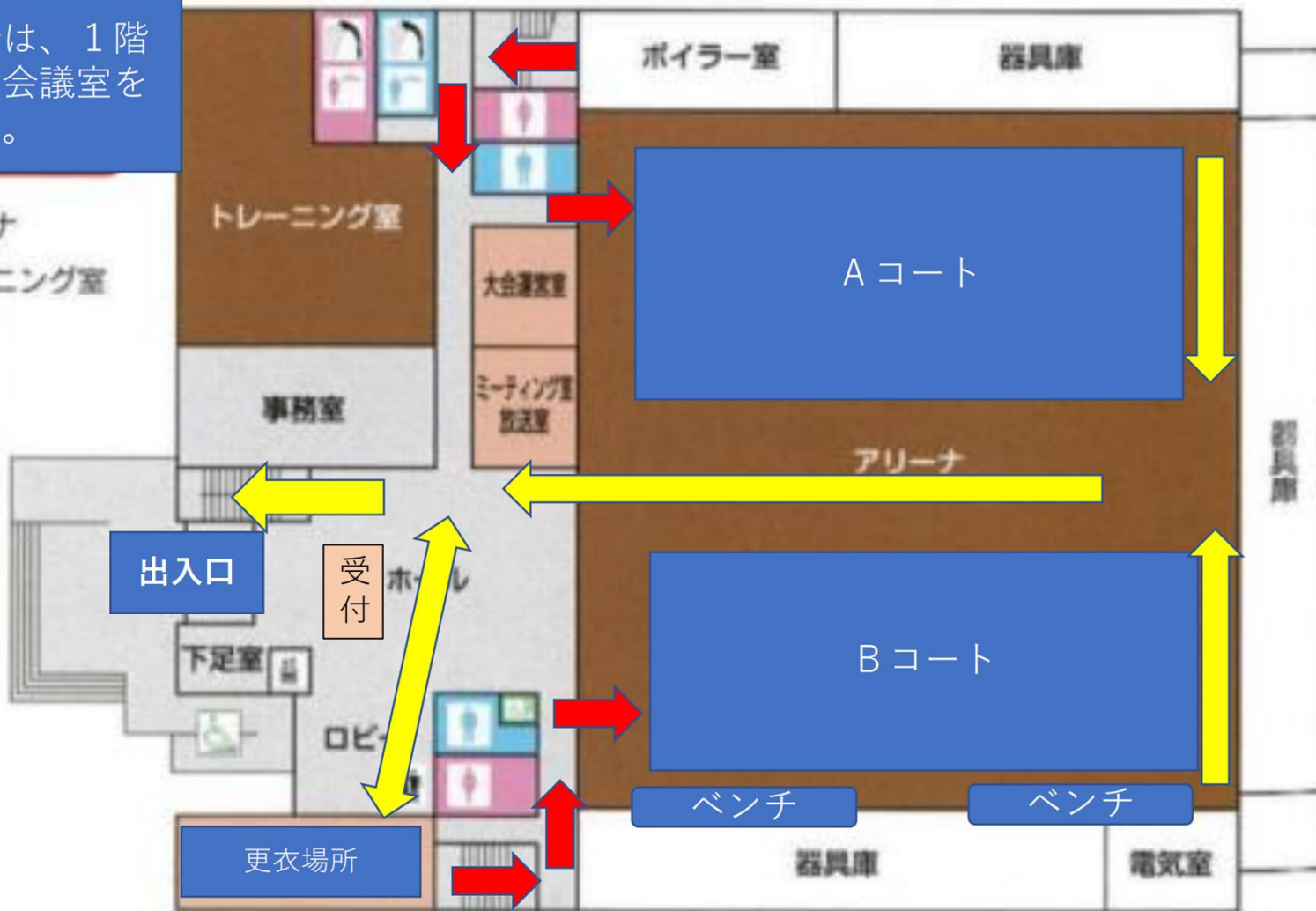

動線図

ダイナックスアリーナ2階

第48回北海道（U12）ミニバスケットボール大会

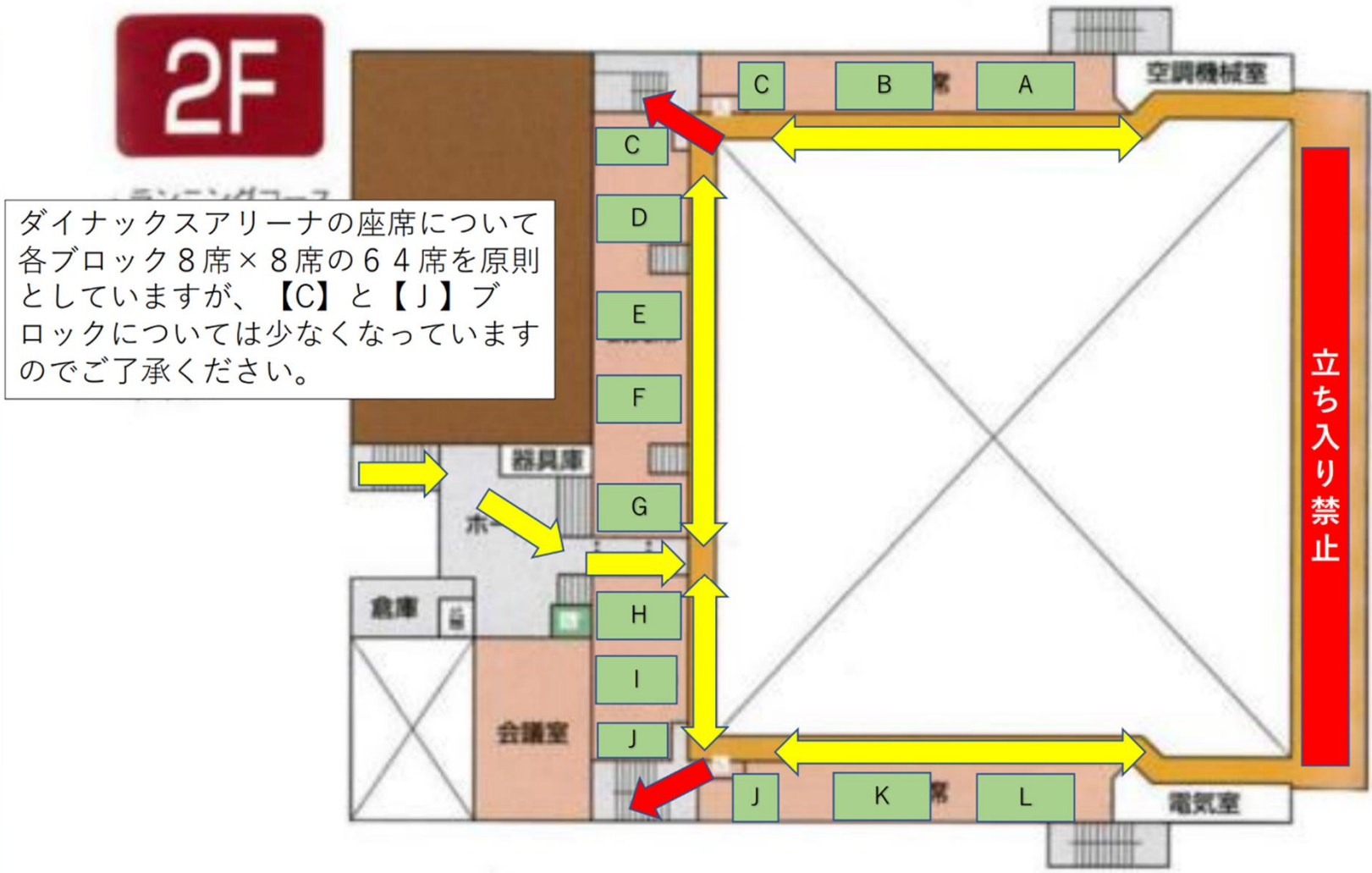

千歳会場駐車場

千歳市スポーツセンター（ダイナックスアリーナ）周辺図

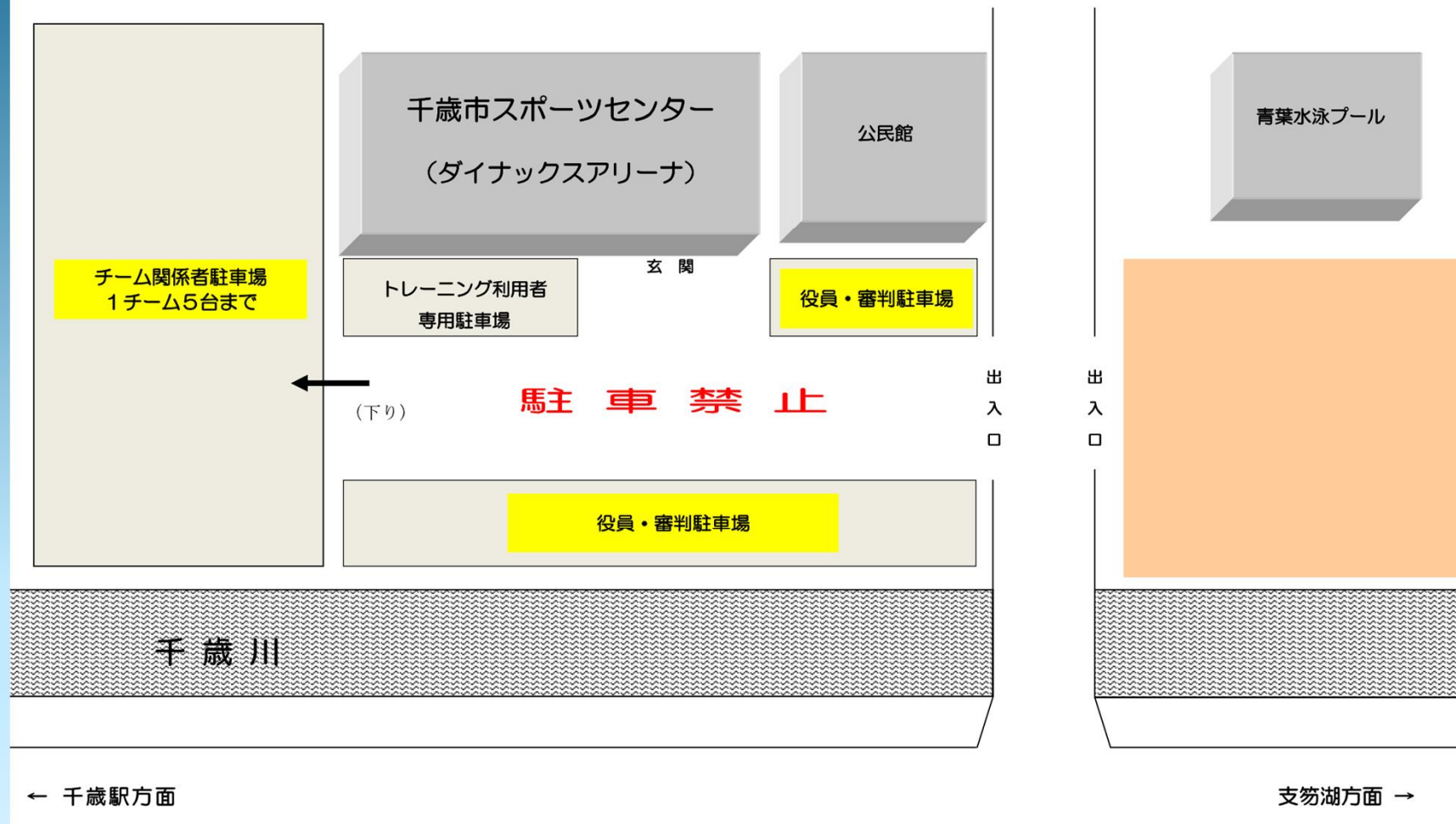

動線図

恵庭市総合体育館1階

第48回北海道（U12）ミニバスケットボール大会

恵庭会場 1F

1F

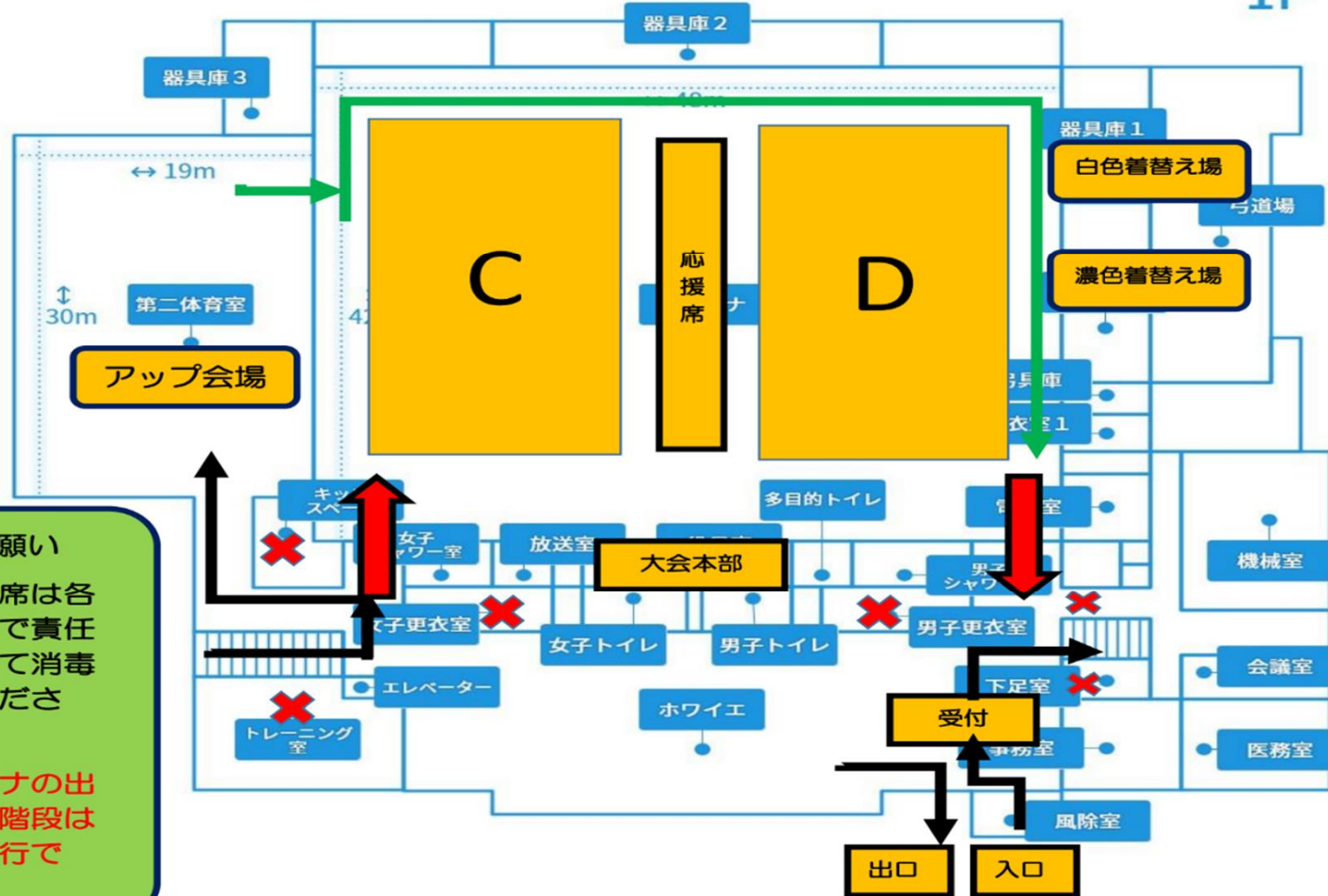

お願い
使った席は各チームで責任を持って消毒してください。
アリーナの出入りと階段は一方通行です。

動線図

恵庭市総合体育館2階

第48回北海道（U12）ミニバスケットボール大会

恵庭会場 2F

2F

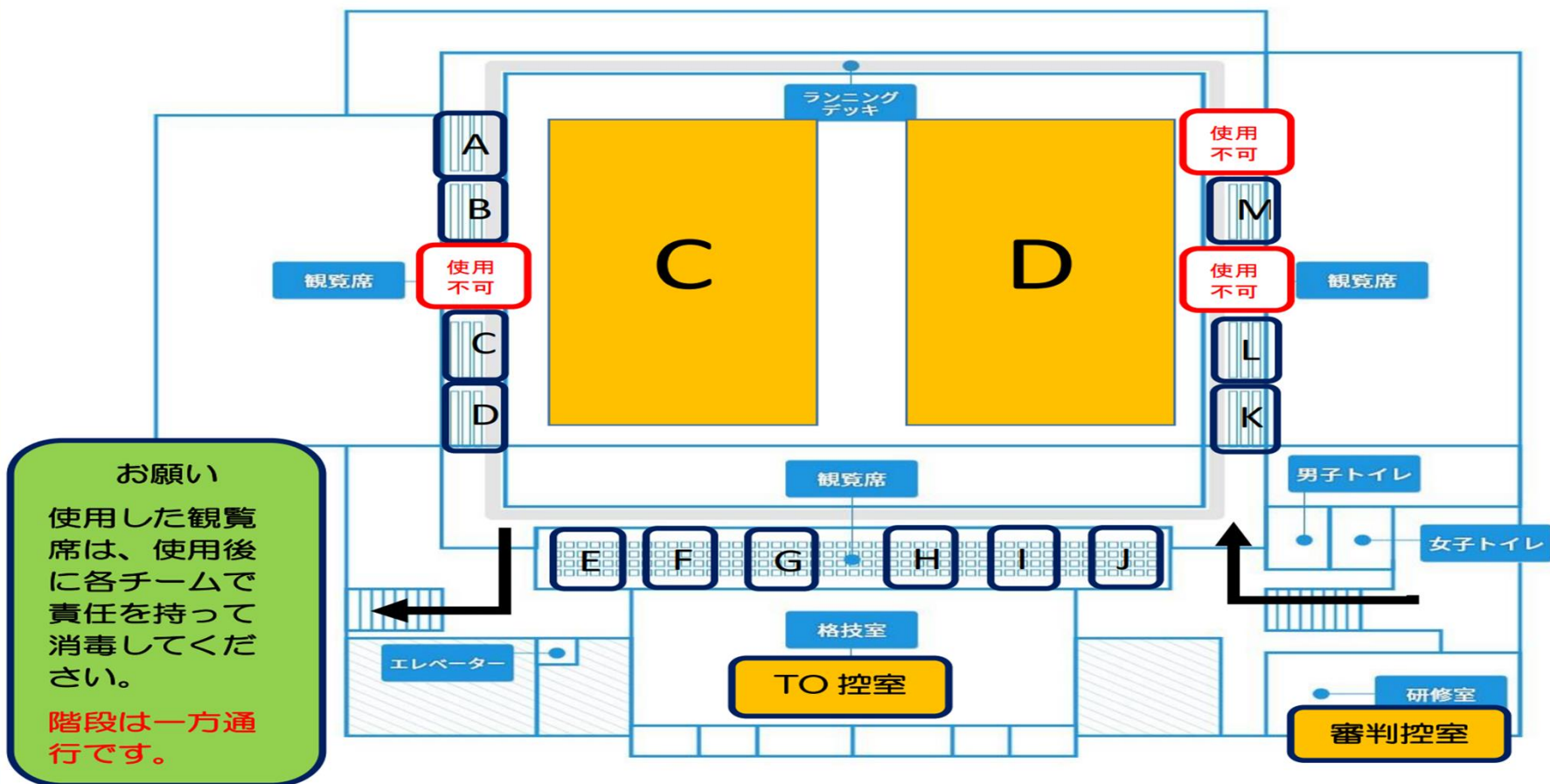

恵庭会場駐車場

恵庭市総合体育館駐車場図



文教大学には駐車できません。

参加同意書

一財)北海道バスケットボール協会 U12 部会 宛

参加同意書

地 区 _____ 地区

チー ム 名 _____

選 手 名

背番号	選手
番	フリガナ ()
	氏 名 ()

上記の選手を、第 48 回北海道 (U12) ミニバスケットボール大会 兼
第 54 回全国ミニバスケットボール大会北海道予選会に、新型コロナウィ
ルス感染拡大防止に関わる大会運営に協力し、出場することを承諾致し
ます。また、肖像権に関わるテレビ放映及び業者による写真販売を承諾
致します。

年 月 日

保護者名 _____ 印

必ず！押印！

第48回北海道 (U12) ミニバスケットボール大会

メンバー変更用紙

1. 原則9月30日までにJBA登録

2. D級以上コーチライセンス取得も

3. 期日厳守でお願いします

第48回北海道ミニバスケットボール大会

メンバー変更届

※選手及びヘッドコーチ・Aコーチ・マネージャー（以下、「スタッフ」といいます。）が対象となります。

※TeamJBAの大会エントリー時と、コーチライセンスが変わる場合もこちらの書式で届け出てください。

チーム名 地区 男・女

変更後選手又はスタッフ

背番号 スタッフ区分	選手又はスタッフ氏名	学年	身長	学校名	JBA ID 番号	コーチ ライセンス

変更前選手又はスタッフ

背番号 スタッフ区分	選手又はスタッフ氏名	学年	身長	学校名	JBA ID 番号	コーチ ライセンス

変更理由

2023年1月10日（火）19:00までに、「本用紙」とTeam-JBAより「チーム所属競技者一覧表」を添付し、メール表題に「【変更】地区名 男女 チーム名」を記載し hokkaidominibas@hotmail.com に送信ください。

※メール表題記載例 「【変更】北海道地区 男 北海道ミニバス」

※期日以降の変更は認められません。開催要項確認のこと。

サポーターズカード

サポーターズカード 作成に関するお願い

本大会では例年、『サポーターズカード』の作成をお願いしております。今年度も新型コロナウイルス感染拡大防止策の一つとして入場制限をしておりますので、その重要性はさらに高まるものと考えています。チームスタッフ、運営協力者の方は、会場内では必ずサポーターズカードを身につけていただくようお願いいたします。

つきましては、本大会に出場するチームの指導者・父母会の皆様に趣旨をご理解いただき、準備していただきたいと思っております。

どのような形式でもかまいませんので、お手数をおかけしますが、ご協力を宜しくお願いいたします。

○サポーターズカードのメリットを次のように押さえています。

1. 応援のマナーが向上した。
 - ・ 応援の方もチームの一員であるという意識を持たため。
2. 各会場でのゴミの後始末が大変良くなった。
3. チームの落とし物を届けるなど、チームへの連絡が速やかにできた。
4. セキュリティの面でも、有効な手段であった。
 - ・ 不審者への対策
 - ・ 盗難事件への対策
5. 感染対策の面から、健康観察を行い体調に不安等のない方として認識できる。

(例)



* 胸につけるか、首から下げてください。

* デザイン等は、自由です。ご協力ください。

※ チームの帯同審判についても、各チームで用意してください。

なお、ご不明の点がございましたら、下記までお問い合わせください。

一財) 北海道バスケットボール協会 U12 部会 副部会長 柳澤 幸宏

連絡先…Eメール hokkaidominibas@hotmail.com

TEL 090-2878-0044

(電話の際は、17:00以降をお願いいたします。)

駐車証

駐車証に関するお願い

駐車場の整理や緊急車両の出入りにおける車両移動のため、地区名とチーム名の書かれた駐車証（チームプレート）を各チームで作成し、車の所属チームがすぐわかるようにフロントガラスからよく見える所に置いてください。

なお、駐車証の提示がない場合は駐車をお断りいたします。

< 馬主車証例 > … A4～B5 ぐらいの大きさ

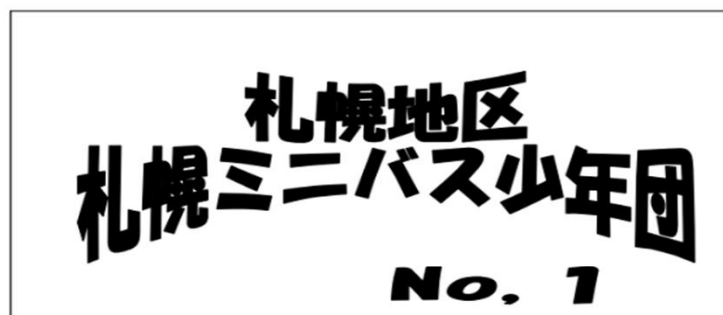

◇参考例ですので、各チームで工夫してください。

※ 各会場ともに全日各チーム5台（指導者および団員の送迎車のみ）に制限します。

なお、駐車場のスペースが限られますので、5台必ず止められるわけではないことをご承知おきください。

※ 駐車証には必ず通し番号（No. 1～No. 5）を入れてください。

※ 手書きの駐車証は認めません。

なお、ご不明の点がございましたら、下記までお問い合わせください。

一財）北海道バスケットボール協会 U12 部会 副部会長 柳澤 幸宏

連絡先…Eメール hokkaidominibas@hotmail.com

TEL 090-2878-0044

（電話の際は、17:00以降にお願いいたします。）

スタメンチェックシート

◇スタメンチェックシート

チーム名				男子・女子
指揮を執る者の氏名 (○で印)	ヘッドコーチ	ファーストAコーチ		
				地区

※ヘッドコーチが何らかの理由で役目を続けられない場合は、ファーストAコーチがヘッドコーチの任務と権限を引き継ぐ。

	番号	出 場				個人ファウル数				
①	4	1	2	3	4	1	2	3	4	5
②	5	1	2	3	4	1	2	3	4	5
③	6	1	2	3	4	1	2	3	4	5
④	7	1	2	3	4	1	2	3	4	5
⑤	8	1	2	3	4	1	2	3	4	5
⑥	9	1	2	3	4	1	2	3	4	5
⑦	10	1	2	3	4	1	2	3	4	5
⑧	11	1	2	3	4	1	2	3	4	5
⑨	12	1	2	3	4	1	2	3	4	5
⑩	13	1	2	3	4	1	2	3	4	5
⑪	14	1	2	3	4	1	2	3	4	5
⑫	15	1	2	3	4	1	2	3	4	5
⑬	16	1	2	3	4	1	2	3	4	5
⑭	17	1	2	3	4	1	2	3	4	5
⑮	18	1	2	3	4	1	2	3	4	5

チームファウル				
1Q	1	2	3	4
2Q	1	2	3	4
3Q	1	2	3	4
4Q	1	2	3	4

HBAU12GOLS



北海道の子どもたち一人一人のために
わたしたちができることを

HBA
HOKKAIDO BASKETBALL
ASSOCIATION
U12

※試合開始5分前までにT.Oに提出し、スコアへサインしてください。
また、提出の際には、1Qのプレイヤーを必ず記してください。

スコアシート

試合開始 5 分前までに、
ヘッドコーチ
ファーストアシスタントコーチ
両名の署名をお願いいたします。

試合中は、コーチライセンス証を首からぶら
下げてください。

第48回北海道 (U12) ミニバスケットボール大会

JBA MINI-BASKETBALL OFFICIAL SCORESHEET

大会名	日付	年	月	日	時間	:
会場	当麻町スポーツセンターAコート	Game No.	④			

スコア	クルーザーフ	デンハイグ
Score	スコアラ	タイマー
	Aスコアラ	ショットクロックオペレーター

チームA: Team A	(白)	タイムアウト ① ② ③ ④ ⑤			
No.	ライセンスNo.	選手氏名 Players	No.	出場時間	ファウル
1				① ② ③ ④	1 2 3 4 5
2					
3					
4					
5					
6					
7					
8					
9					
10					
11					
12					
13					
14					
15					
コーチ:					
A.コーチ:					

チームB: Team B	()	タイムアウト ① ② ③ ④ ⑤			
No.	ライセンスNo.	選手氏名 Players	No.	出場時間	ファウル
1				① ② ③ ④	1 2 3 4 5
2					
3					
4					
5					
6					
7					
8					
9					
10					
11					
12					
13					
14					
15					
コーチ:					
A.コーチ:					

チーム ファウル	ランニング スコア RUNNING SCORE
1Q 2Q	A B A B A B
1 1	41 41 81 81
2 2	42 42 82 82
3 3	43 43 83 83
4 4	44 44 84 84
5 5	45 45 85 85
6 6	46 46 86 86
7 7	47 47 87 87
8 8	48 48 88 88
9 9	49 49 89 89
10 10	50 50 90 90
11 11	51 51 91 91
12 12	52 52 92 92
13 13	53 53 93 93
14 14	54 54 94 94
15 15	55 55 95 95
16 16	56 56 96 96
17 17	57 57 97 97
18 18	58 58 98 98
19 19	59 59 99 99
20 20	60 60 100 100
21 21	61 61 101 101
22 22	62 62 102 102
23 23	63 63 103 103
24 24	64 64 104 104
25 25	65 65 105 105
26 26	66 66 106 106
27 27	67 67 107 107
28 28	68 68 108 108
29 29	69 69 109 109
30 30	70 70 110 110
31 31	71 71 111 111
32 32	72 72 112 112
33 33	73 73 113 113
34 34	74 74 114 114
35 35	75 75 115 115
36 36	76 76 116 116
37 37	77 77 117 117
38 38	78 78 118 118
39 39	79 79 119 119
40 40	80 80 120 120

勝利チーム: _____
試合終了時間: _____

※ライセンスNo.とは、JBA登録番号(メンバーID)の下3桁を記入してください。 公益財団法人日本バスケットボール協会

ご準備ください！

第48回北海道（U12）ミニバスケットボール大会

第48回 北海道（U12）ミニバスケットボール大会

大会に向けてご準備いただくもの

<提出していただくもの>

- ① 感染防止チェックリスト（1月13日提出用）～1月13日受付時に提出
感染防止チェックリスト（1月14・15日提出用）
～試合のあるときに受付で提出（最大で2枚必要）
 - ② 利用者名簿 ～全日受付時に提出
 - ③ 参加同意書 ～1月13日の受付時に提出
 - ④ インテグリティ宣誓確認書 ～1月13日の受付時に提出
 - ⑤ 参加料（1チーム32,000円）～1月13日受付で支払
 - ⑥ プログラム追加注文がある場合はその代金～1月13日受付で支払
 - ⑦ メンバー変更用紙【やむを得ず変更がある場合のみ】
 - ・『メンバー変更用紙』のデータに入力したもの
 - ・TeamJBAから、ダウンロードした『チーム所属競技者一覧表』
(マイチーム詳細→チームメンバー詳細→メンバー表出力 で取り出すことができます)
- 以上2点を、HBA U12部会のアドレス (hokkaidominibas@hotmail.com)
へ、1月10日（火）19:00までに提出
- ⑧ スタメンチェックシート
～試合開始5分前までに、1Q出場選手を記入して、ヘッドコーチがTOへ提出
 - ⑨ コーチライセンス証
～全日受付時に確認、試合中は首にかけてください。

<準備していただくもの>

- ① 駐車証 1チーム5台分まで
- ② 消毒液
～ベンチ、運営協力者席、観覧席等、チームで利用した場所の消毒用
- ③ 体温計
～チームでも個人でも良いですが、念のため会場に持参願います。

なお、ご不明の点がございましたら、下記までお問い合わせください。
一財)北海道バスケットボール協会 U12部会 副部会長 柳澤 幸宏
連絡先…Eメール hokkaidominibas@hotmail.com
または TEL 090-2878-0044
(電話の際は、17:00以降をお願いいたします。)

2022 北海道ミニバスケットボール大会

【確認書】

指導者は、試合中や日頃の練習において、JBA「指導行動の指針」を意識した立ち振る舞いに配慮し、以下に掲げる言動を行わないことを宣言します。

1. プレイヤーに対する暴言
 - (1) 人格、人権、存在を否定する言葉
 - (2) 自尊心を傷つける、能力を否定する言葉
 - (3) 身体的な特徴をけなす言葉
 - (4) 恐怖感を与える言葉
2. 暴力的な振る舞い
 - (1) 殴る・蹴るなどを連想させる行為
 - (2) プレイヤーと接近(顔の目の前、腕一本分より近い距離)して高圧的、威圧的に指導する行為
 - (3) 大声で高圧的、威嚇的に指導する行為
 - (4) 継続的かつ度を越えた大声、いわゆる怒鳴りつける行為で指導すること
 - (5) 物に当たる、投げる、床を蹴るなどの行為
3. 第三者が不快と感じる振る舞い
 - (1) 不潔な服装、裸足やスリッパでの指導
 - (2) 椅子に踏ん返り返る態度

2023年1月 日 () 地区 チーム名 ()
自署 ()

©インテグリティ



追加連絡がある場合は、メールと
HBAホームページにて行います。

インテグリティ研修会

1月7日（土）14：00～
Zoom配信にて

- ・代表指導者最低1名 参加のこと
- ・保護者代表最低1名 参加のこと



質疑応答



第48回北海道（U12）ミニバスケットボール大会

部会長挨拶



第48回北海道（U12）ミニバスケットボール大会

北海道バスケットボール協会 U12部会

部会長 鈴木 清孝 より

飛翔

HBA創立90周年
—挑戦を実績へ 実績を未来へ—



HBA
HOKKAIDO BASKETBALL
ASSOCIATION
U12

長時間にわたり、ありがとうございました。

以上で、本日の会議を終了いたします。